



SOUTĚŽ O NÁVRH

na

PARKOVACÍ DOMY A, B, Skywalk a Plaza na Letišti Václava Havla Praha

Letiště Praha, a.s. vyhlašuje

v souladu se zákonem č. 134/2016 Sb., o zadávání veřejných zakázek, ve znění pozdějších předpisů, v souladu se zákonem č. 183/2006 Sb., o územním plánování a stavebním řádu (stavební zákon), ve znění pozdějších předpisů, v souladu se zákonem č. 360/1992 Sb., o výkonu povolání autorizovaných architektů a o výkonu povolání autorizovaných inženýrů a techniků činných ve výstavbě, ve znění pozdějších předpisů, s přihlédnutím k ustanovením § 1772 až 1779 zákona č. 89/2012, občanský zákoník, ve znění pozdějších předpisů (dále jen „Občanský zákoník“) a v souladu se Soutěžním řádem České komory architektů ze dne 24. dubna 1993, ve znění pozdějších předpisů, SOUTĚŽ O NÁVRH na „PARKOVACÍ DOMY A, B, Skywalk a Plaza na Letišti Václava Havla Praha“, a vydává k tomu tyto SOUTĚŽNÍ PODMÍNKY.

V Praze 28. června 2018

OBSAH SOUTĚŽNÍCH PODMÍNEK:

SOUTĚŽ O NÁVRH NA PARKOVACÍ DOMY A, B, SKYWALK A PLAZA NA LETIŠTI VÁCLAVA HAVLA PRAHA	1
1. ZADAVATEL SOUTĚŽE O NÁVRH.....	3
2. PŘEDMĚT, ÚČEL A POSLÁNÍ SOUTĚŽE	4
3. DRUH SOUTĚŽE A ZPŮSOB JEJÍHO VYHLÁŠENÍ	5
4. ÚČASTNÍCI SOUTĚŽE.....	7
5. SOUTĚŽNÍ PODKLADY, REGISTRACE A PROHLÍDKA LOKALITY	8
6. POŽADOVANÉ ČÁSTI SOUTĚŽNÍHO NÁVRHU A JEJICH OBSAH, GRAFICKÁ A JINÁ ÚPRAVA.....	9
7. USTANOVENÍ O ZÁVAZNÝCH NÁLEŽITOSTECH SOUTĚŽNÍHO NÁVRHU.....	11
8. ZPŮSOB A PODMÍNKY ODEVZDÁNÍ SOUTĚŽNÍCH NÁVRHŮ	12
9. KRITÉRIA HODNOCENÍ SOUTĚŽNÍCH NÁVRHŮ	12
10. POROTA A ODBORNÍ ZNALCI	13
11. CENY A ODMĚNY SOUTĚŽÍCÍM	13
12. ZÁKLADNÍ TERMÍNY SOUTĚŽE	14
13. ŘEŠENÍ ROZPORŮ	15
14. KLAUZULE O AKCEPTOVÁNÍ SOUTĚŽNÍCH PODMÍNEK	15
15. KLAUZULE O AUTORSKÝCH PRÁVECH A ZVEŘEJNĚNÍ SOUTĚŽNÍCH NÁVRHŮ.....	15
16. ODSOUHLASENÍ SOUTĚŽNÍCH PODMÍNEK ČLENY POROTY A ČESKOU KOMOROU ARCHITEKTŮ	16
17. SCHVÁLENÍ SOUTĚŽNÍCH PODMÍNEK	17

1. ZADAVATEL SOUTĚŽE O NÁVRH

1.1 ZADAVATEL SOUTĚŽE O NÁVRH

Letiště Praha, a. s.

K letišti 1019/6, Ruzyně, 161 00 Praha 6

Statutární zástupce: Ing Václav Řehoř, předseda představenstva

zapsaná v obchodním rejstříku vedeném Městským soudem v Praze, oddíl B, vložka 14003

IČO: 282 44 532

DIČ: CZ 24821993

ID datové schránky: yuzy2ue

Zástupce zadavatele: Ing. David Olša

Tel.:220 115 169

E-mail: david.olsa@cah.cz

1.2 ORGANIZÁTOR SOUTĚŽE A ZPRACOVATEL SOUTĚŽNÍCH PODMÍNEK

Ing.arch. Tomáš Veselý

Tomkova 4, 150 00 Praha 5

Tel.:603 554 876

E-mail:info@arch-souteze.cz

IČO:63 96 20 21

1.3 SEKRETÁŘ SOUTĚŽE

Ing.arch. Tomáš Veselý

1.4 PŘEZKUŠOVATEL SOUTĚŽNÍCH NÁVRHŮ

Ing.arch. Tomáš Zdvihal

2. PŘEDMĚT, ÚČEL A POSLÁNÍ SOUTĚŽE

2.1. PŘEDMĚT SOUTĚŽE

Předmětem soutěže „**PARKOVACÍ DOMY A, B, Skywalk a Plaza na Letišti Václava Havla Praha**“ je zpracování architektonického návrhu parkovacích domů, jejichž součástí bude v parteru navržený autobusový terminál veřejné autobusové dopravy a charterové autobusové dopravy.

Nedílnou součástí je i návrh Skywalku v ose ulice Aviatická a úpravy veřejného prostranství „Plazy“ mezi Terminálem 2 a novými parkovacími domy a jejich bezprostředního okolí. Očekáváme zapojení parkovacích domů s autobusovými terminály a Skywalku do struktur letiště, jejich aktivní včlenění do veřejného prostoru a kultivace okolí. Vlastní prostor Plazy, jeho řešení, mobiliář atd. bude považován za základ řešení dalších veřejných prostor v areálu Letiště Václava Havla.

Návrh budov a okolí má zajistit celkovou jednotnost finálního prostoru s důrazem na kvalitní řešení odpovídající významu největšího mezinárodního letiště v České republice, které tvoří vstupní bránu pro miliony návštěvníků ČR, a to jak po funkční, tak architektonické stránce.

Soutěž navazuje na architektonicko-urbanistickou soutěž z roku 2015, na základě které sdružení Aeropolis zpracovalo zastavovací plán. Z tohoto urbanistického plánu je zveřejněné ilustrační video, dostupné veřejně na

<https://youtu.be/o8u7rGrSwPY>.

2.1.1 Soutěžní zadání

Bližší specifikace předmětu soutěže je uvedena v soutěžních podkladech – Příloha 5 „Zadání soutěže o návrh – Stavební program“.

Ze zadání jsou závazné následující části:

- a) Minimální počet parkovacích míst
- b) Maximální výšky objektů
- c) Umístění parkovacích domů A a B dle zastavovacího plánu. Objekty parkovacích domů mají definovanou polohu 3 stavebních čar, směrem k budově Terminálu 2 není hranice objektů fixní

2.2.2 Důsledky nedodržení požadavků zadavatele

Pokud účastník soutěže v soutěžním návrhu nedodrží požadavky uvedené v odst. 2.1.1, porota jeho návrh vyřadí z posuzování a zadavatel jej vyloučí ze soutěže. Takový návrh neobdrží skicovné.

2.2. ÚČEL A POSLÁNÍ SOUTĚŽE

Účelem a posláním soutěže je nalézt a ocenit nejvhodnější řešení předmětu soutěže, které nejvyšší měrou naplní požadavky zadavatele, obsažené v těchto soutěžních podmínkách a v soutěžních podkladech a vybrat účastníky, s nimiž bude následně zadavatel v souladu s ustanovením § 143 odst. 2 a § 65 zákona č. 134/2016 SB o zadávání veřejných zakázek, ve znění pozdějších předpisů, jednat o zadání zakázky na zpracování navazujících výkonových fází projektových prací podle specifikace uvedené v odst. 2.3. těchto soutěžních podmínek. K jednání budou vyzváni autoři všech oceněných návrhů.

2.3. SPECIFIKACE NÁSLEDNÉ ZAKÁZKY

Zadavatel má v úmyslu zadat na základě výsledků soutěže zakázku na komplexní projektové zajištění pro stavbu „PARKOVACÍ DOMY A, B, Skywalk a Plaza na Letišti Václava Havla Praha“.

Navazující zakázka bude členěna na následující fáze:

Fáze 1 – dopracování studie na základě připomínek zadavatele, koordinace Plazy s připravovanou budovou Terminálu 2

Fáze 2 – projekt EIA

Fáze 3 – projekt pro umístění stavby

Fáze 4 – projekt pro povolení stavby

Fáze 5 – projekt pro provádění stavby

Fáze 6 – soupis prací a dodávek

Fáze 7 – autorský dozor

Všechny fáze budou zpracovány v rozsahu a členění dle aktuálně platných prováděcích vyhlášek a dle standardů služeb architekta pro navrhování staveb.

Součástí všech fází bude i potřebný inženýring, tedy projednání a získání všech potřebných povolení ke stavbě.

Vyhlašovatel požaduje zpracování všech fází projektu s využitím metody BIM.

Autoři oceněných návrhů budou vyzváni zadavatelem do jednacého řízení bez uveřejnění podle ustanovení § 65 odst. 1 zákona č. 134/2016 Sb., o zadávání veřejných (dále jen "JŘBU"). Bude s nimi jednáno v pořadí dle umístění v soutěži o návrh.

Předpokládaná hodnota následné zakázky bude mimo jiné vycházet i z údajů indikativních nabídek na následné projekční práce podle Přílohy č. 8, předložených všemi soutěžícími v rámci soutěže o návrh – předložená cena slouží zadavateli jako orientační podklad pro stanovení ceny obvyklé, nejedná se o nabídkovou cenu účastníka v JŘBU. Celková cena navazující zakázky nesmí překročit cenu obvyklou a musí zahrnovat veškeré náklady spojené s touto veřejnou zakázkou.

Vítězi jednacého řízení bez uveřejnění bude zadána zakázka na komplexní projekční práce jednotlivých výkonových fází dle domluveného a odsouhlaseného harmonogramu.

Honorář za provedení následné zakázky bude stanoven v rámci navazujícího JŘBU.

3. DRUH SOUTĚŽE A ZPŮSOB JEJÍHO VYHLÁŠENÍ

3.1. DRUH SOUTĚŽE

3.1.1. Podle záměru řešení se soutěž vyhláší jako **projektová**.

3.1.2. Podle předmětu řešení se vyhláší jako **architektonická**.

3.1.3. Podle okruhu účastníků se vyhláší jako **užší**.

3.1.4. Podle počtu vyhlášených kol se vyhláší jako **jednofázová**

3.1.5. Soutěž bude probíhat jako **anonymní**.

3.2. ZPŮSOB VYHLÁŠENÍ SOUTĚŽE

Soutěž bude vyhlášena formou užší soutěže o návrh dle § 146 zákona č.134/2016 Sb. Oznámení o zakázce bude uveřejněno na věstníku veřejných zakázek, na profilu zadavatele Český Aeroholding, a.s. (<https://zakazky.cah.cz/>) a na internetových stránkách Českého Aeroholdingu, a.s. (www.cah.cz). Dále dojde k uveřejnění tiskové zprávy v denním a odborném tisku.

3.3. ŽÁDOST O ÚČAST

Uchazeči o účast v soutěži o návrh podají vyhlášovatelům žádost o účast ve formě portfolio s náležitostmi dle bodu 3.3.2. Porota provede posouzení portfolio ze všech došlých žádostí, vybere a doporučí vyhlášovatelům seznam účastníků soutěže o návrh dle bodu 3.3.3.

3.3.1. Žádosti o účast se podávají následujícími způsoby

Žádosti o účast se podávají elektronicky, na emailovou adresu letiste@arch-souteze.cz. Lhůta pro podání žádosti počíná běžet dnem vyhlášení a končí 14. září 2018 v 18.00 CET.

3.3.2. Portfolio

Formální požadavky:

Portfolio bude vyhotoveno podle přiloženého vzoru, viz Příloha č. 3 "Vzor portfolio", jenž je závazný. Bude odevzdáno elektronicky ve formátu PDF v maximální velikost 10 MB. Pdf bude optimalizováno na formát A3, 600 dpi.

Obsahové požadavky:

Portfolio bude obsahovat:

- titulní stranu (1x A3) - s názvem ateliéru, kontaktními údaji a krátký text s charakteristikou ateliéru. Zároveň bude na titulní straně seznam projektů v portfolio a motivační anotace k účasti v soutěži.

- první projekt (2x A3) - prezentace libovolného realizovaného projektu s výší investičních nákladů minimálně 100 mil. Kč bez DPH nebo ekvivalent v cizí měně.

- druhý projekt (2x A3) - dle uvážení soutěžícího. Zadavatel připouští jak realizovaný projekt, tak návrh.

Další projekty – podle uvážení soutěžícího, při zachování struktury a obsahu portfolio (2x A3/projekt).

3.3.3. Snížení počtu účastníků

Zadavatel rozhodne o snížení počtu účastníků na základě stanoviska soutěžní poroty, která posoudí předložená portfolio podle míry naplnění kritéria:

- a) celková urbanisticko - architektonická kvalita řešení referenčních zakázek, začlenění do struktury místa
- b) architektonická kvalita referenčních zakázek.

Porota své závěry zapíše do protokolu o posuzování, kde popíše silné a slabé stránky vybraných portfolio a navrhne zadavateli maximálně 6 uchazečů o účast, kteří mají být vyzváni k doručení soutěžních návrhů. Kritérium nebude posuzováno číselně, posuzování bude provedeno na základě znalostí a zkušeností členů poroty (jde o subjektivní názor). Tento způsob posuzování je v soutěži o návrh standardní a uchazeči o účast v soutěži o návrh podáním žádosti o účast vyjadřují souhlas s tímto způsobem snížení počtu účastníků. Rozhodnutí o snížení počtu účastníků bude zadavatelem účastníkům rozesláno po posouzení soutěžní porotou a to nejpozději do 5 pracovních dnů od rozhodnutí porotou. Zadavatel vyzve vybrané účastníky k podání soutěžních návrhů.

3.4. NÁLEŽITOSTI OZNÁMENÍ ROZHODNUTÍ ZADAVATELE O VÝBĚRU NEJVHODNĚJŠÍHO NÁVRHU

Po skončení soutěže o návrh bude všem účastníkům rozesláno zadavatelem rozhodnutí o výběru nejvhodnějšího návrhu, a to formou rozeslání protokolu o průběhu soutěže emailem nebo poštou do vlastních rukou nebo do datové schránky. Výsledek soutěže zveřejní zadavatel obdobným způsobem, jakým ji vyhlásil.

3.5. JAZYK SOUTĚŽE O NÁVRH A PRÁVNÍ ŘÁD

Soutěž se vyhlašuje a bude probíhat v českém jazyce a podle právního řádu platného v České republice.

4. ÚČASTNÍCI SOUTĚŽE

4.1. PODMÍNKY ÚČASTI V SOUTĚŽI A POŽADOVANÁ KVALIFIKACE ÚČASTNÍKŮ

Soutěže se mohou zúčastnit fyzické i právnické osoby, popřípadě jejich sdružení, které splňují tyto podmínky:

- a) bezprostředně se neúčastnily na přípravě soutěžního zadání a na vyhlášení soutěže,
- b) nejsou řádnými členy nebo náhradníky poroty, sekretářem poroty, přezkušovatelem soutěžních návrhů nebo přizvaným znalcem poroty této soutěže,
- c) nejsou manžely, příbuznými, trvalými projektovými partnery, bezprostředními nadřízenými či spolupracovníky osob, které se zúčastnily na přípravě soutěžního zadání a na vyhlášení soutěže, nebo řádných členů nebo náhradníků poroty, sekretáře poroty, přezkušovatele soutěžních návrhů nebo přizvaných znalců poroty této soutěže, pokud tito budou uvedeni v soutěžních podmínkách,
- d) nejsou zaměstnanci vyhlášovatele nebo právnických osob zřízených vyhlášovatelem, kteří se podíleli na projednávání a schvalování soutěžních podmínek, soutěžního zadání anebo se budou podílet na projednávání a schvalování výsledků soutěže, výsledků řízení o zadání zakázky v návaznosti na soutěž a výsledků zakázky zadané v návaznosti na soutěž;
- e) splňují základní způsobilost podle § 74 zákona č. 134/2016 Sb., o zadávání veřejných zakázek,
- f) splňují profesní způsobilost podle § 77 odst. 1 zákona č. 134/2016 Sb., o zadávání veřejných zakázek, tj. předloží výpis z obchodního rejstříku,
- g) splňují profesní způsobilost podle § 77 odst. 2 písm. b) zákona č. 134/2016 Sb., o zadávání veřejných zakázek, tj. předloží doklad, že jsou autorizovanými architekty ČKA v oboru Architektura (A0,A1) podle zákona č.360/1992 Sb., o výkonu povolání autorizovaných architektů a o výkonu autorizovaných inženýrů a techniků činných ve výstavbě, ve znění pozdějších předpisů, případně autorizovanými architekty podle práva příslušného členského státu Evropského hospodářského prostoru, jehož je občanem nebo v němž má své sídlo.
- h) jeden z členů soutěžního týmu splňuje profesní způsobilost podle § 77 odst. 2 písm. b) zákona č. 134/2016 Sb., o zadávání veřejných zakázek, tj. předloží doklad, že je autorizovaným inženýrem ČKAIT v oboru dopravní stavby podle zákona č.360/1992 Sb., nebo autorizovaným inženýrem pro dopravní stavby podle práva příslušného členského státu Evropského hospodářského prostoru, jehož je občanem nebo v němž má své sídlo.
- i) splňují technickou kvalifikaci podle § 79 odst. 2 písm. b) zákona č. 134/2016 Sb., o zadávání veřejných zakázek, tj. předloží seznam významných služeb obdobného charakteru dle bodu 3.3.2 – Portfolio.

4.2. PROKÁZÁNÍ SPLNĚNÍ KVALIFIKAČNÍCH PŘEDPOKLADŮ

4.2.1. Účastník soutěže prokáže splnění podmínek uvedených v odstavci 4.1 čestným prohlášením v žádosti o účast, viz Příloha 1.

4.2.2. Pokud předloží žádost o účast jako účastník soutěže více fyzických osob společně, musí každý z účastníků společenství splňovat podmínky uvedené v odst. 4.1. písm. a) až d) a alespoň jeden z účastníků společenství podmínku uvedenou v odst. 4.1. písm. e), g) a h) těchto soutěžních podmínek.

4.2.3. Účastník musí v případě výzvy k uzavření smlouvy po skončení soutěže předložit zadavateli soutěže originály listin nebo jejich úředně ověřené kopie dokládající splnění podmínek uvedených v odstavci 4.1. písm. f), g) a h), a to ve lhůtě stanovené ve výzvě.

4.2.4. Účastník soutěže prokáže autorství návrhu čestným prohlášením v žádosti, viz Příloha 2.

5. SOUTĚŽNÍ PODKLADY, REGISTRACE A PROHLÍDKA LOKALITY

5.1. POSKYTOVÁNÍ SOUTĚŽNÍCH PODKLADŮ

5.1.1. Soutěžní podklady jsou vyhotoveny v digitální podobě a jsou soutěžícím poskytovány bezplatně (texty ve formátu doc, grafické podklady ve formátech dxf, jpg, pdf a dalších).

Dnem vyhlášení soutěže zveřejní organizátor soutěže o návrh soutěžní podmínky včetně příloh 1 - 5 na profilu zadavatele Český Aeroholding, a.s. (<https://zakazky.cah.cz/>). Soutěž je uveřejněna neomezeným a přímým dálkovým přístupem (bezplatný, veřejně přístupný, nepřetržitý způsob) 24 hodin denně.

Kompletní zadávací dokumentace vč. všech příloh bude předána vybraným účastníkům po rozhodnutí poroty.

5.1.2. Přebírající se zavazuje používat předaná data výhradně pro účel své účasti v této architektonické soutěži, nevydávat je dalším zájemcům a zabezpečit data proti zneužití třetí osobou. Po dohodě může dojít ke změně formátu vydaných dat.

5.2. SEZNAM POSKYTNUTÝCH PODKLADŮ

Uchazečům o účast v soutěži o návrh budou v rámci podkladů předány:

- Čestné prohlášení / Příloha č. 1
- Čestné prohlášení o autorství – o právním vztahu účastníka (právnícké osoby) a autora / Příloha č. 2
- Vzor portfolia / Příloha č. 3
- Souhlas se zpracováním osobních údajů na základě souhlasu subjektu údajů dle čl. 6 odst. 1 písm. a) GDPR – účastník soutěže / Příloha č. 4
- Zadání architektonické soutěže – stavební program / Příloha č. 5

Účastníkům soutěže o návrh budou v rámci podkladů předány:

- Vzor soutěžních panelů / Příloha č. 6
- Vzor tabulky bilancí k vyplnění základních ukazatelů stavby / Příloha č. 7
- Vzor indikativní nabídka na následné projekční práce / Příloha č. 8
- Zájmové území – ortofotomapa / Příloha č. 9
- Zaměření objektů, technická mapa, s vymezením hranice řešeného území ve formátu *.dwg, *.pdf / Příloha č. 10
- Příčný řez Terminálem 2 a estakádou ve formátu *.dwg / Příloha č. 11
- Digitální model území / Příloha č. 12
- Zastavovací plán Sever (výňatky) ve formátu *.pdf / Příloha č. 13
- Návrh železniční stanice Praha – Letiště Václava Havla, koncept dokumentace pro územní rozhodnutí z roku 2017 (půdorysy, řezy) / Příloha č. 14
- Návrh smluv uzavíraných v následném JŘBU, včetně karty záměru / Příloha č. 15
- Čestné prohlášení účastníka k možnosti uzavřít smlouvu v JŘBU / Příloha č. 16

5.3. PROHLÍDKA ŘEŠENÉ LOKALITY

Prohlídka nebude organizována, místo je veřejně přístupné. Doplňující dotazy lze podávat pouze písemně na adresu letiste@arch-souteze.cz. Odpovědi na dotazy budou následně uveřejněny na profilu zadavatele a zároveň odeslány všem účastníkům soutěže.

6. POŽADOVANÉ ČÁSTI SOUTĚŽNÍHO NÁVRHU A JEJICH OBSAH, GRAFICKÁ A JINÁ ÚPRAVA

6.1. ZÁVAZNÉ ČÁSTI PRO ODEVZDÁNÍ NÁVRHU

6.1.1. Grafická část soutěžního návrhu bude obsahovat minimálně sedm panelů zpracovaných podle Přílohy č. 6, orientovaných na výšku, formátu B1 (700/1000mm) obsahujících tuto dokumentaci:

- a) Panel 1 - Situace (1:1 000), zakres do ortofotomapy, celkový pohled (místo pohledu a výška – viz model; Příloha č.12)
- b) Panely 2A – 2X - Prostorové zobrazení návrhu (vizualizace, nadhledová perspektiva ap.) – minimálně 8 vyobrazení z různých stanovišť; případně další výkresy a vyobrazení dle uvážení soutěžících;
- c) Panely 3A – 3X - Parkovací dům A (řezy, půdorysy, pohledy) v doporučeném měřítku 1:250; řešení terminálu charterové autobusové dopravy – 1.NP (půdorys, řez) v doporučeném měřítku 1:250; řešení 2.NP parkovacího patra včetně detailu napojení na estakádu (půdorys, řez) v doporučeném měřítku 1:250; řešení běžného (3.NP a výše) parkovacího patra (půdorys, řez) v doporučeném měřítku 1:250;
- d) Panely 4A – 4X - Parkovací dům B (řezy, půdorysy, pohledy) v doporučeném měřítku 1:250; řešení terminálu MHD – 1.NP (půdorys, řez) v doporučeném měřítku 1:250; řešení 2.NP parkovacího patra včetně detailu napojení na estakádu (půdorys, řez) v doporučeném měřítku 1:250; řešení běžného (3.NP a výše) parkovacího patra (půdorys, řez) v doporučeném měřítku 1:250; řešení podzemního parkovacího patra včetně zakomponování únikového objektu ze železniční stanice (půdorys, řez) v doporučeném měřítku 1:250;
- e) Panely 5A – 5X - Skywalk (řezy, půdorysy všech pater, pohledy) v doporučeném měřítku 1:250; podélný řez napojení na Terminál 2 zachycující překlenutí estakády; detail řešení průchody/průjezdy v místě křížení objektu s příčnými komunikacemi; detaily řešení lávek napojujících okolních budovy Parkovacího domu B, hotelu Mariott, Parkovacího domu C;
- f) Panely 6A – 6X - Plaza (půdorysy, pohledy) v doporučeném měřítku 1:250;
- g) Panely 7A – 7X - Další části objasňující principy návrhu - očekáváme řešení vertikální komunikace osob a automobilové dopravy (rampy) v objektech, schémata organizace dopravy, toku cestujících a automobilové dopravy, obalové křivky autobusů a vozidel v kritických místech, další detaily a schémata.

Grafická část soutěžního návrhu bude odevzdána v jednom vyhotovení. Připouští se černobílé i barevné provedení. Výkresy budou nalepeny nebo přímo vytištěny na panelech z lehkého materiálu pro výstavní účely tloušťky 5 mm. Každý panel bude označen způsobem uvedeným v odstavci 7.1. těchto soutěžních podmínek.

6.1.2. Textová část soutěžního návrhu

Textová část bude rámcově obsahovat autorskou zprávu projektu s důrazem na:

- a) krátkou anotaci pro účely katalogu soutěže o maximálním rozsahu 300 znaků;
- b) zdůvodnění zvoleného komplexního a architektonického řešení, maximální rozsah je 1 normostrana na formátu A4;
- c) ke každému objektu (Parkovací dům B, Parkovací dům A, Skywalk, Plaza) textové zdůvodnění specifických částí zvoleného řešení (například dispozice, konstrukce, materiály, technologie apod.) v rozsahu maximálně 4 normostrany na formátu A4 (tzn. každý objekt 1 normostrana na formátu A4);
- d) součástí textové části bude bilance ke každému objektu (Parkovací dům B, Parkovací dům A, Skywalk, Plaza) dle Přílohy č. 7.

Očekává se, že účastníci soutěže budou hledat ekonomická řešení, která povedou k nízkým stavebním ale i provozním nákladům staveb. Finanční kritérium nebude důvodem vyloučení návrhu ze soutěže, ekonomika stavby ale bude kritériem hodnocení návrhů.

Textová část soutěžního návrhu bude odevzdána ve dvou tištěných vyhotoveních. Bude označena způsobem uvedeným v odstavci 7.1. těchto soutěžních podmínek.

6.1.3. Digitální část soutěžního návrhu

Digitální část bude dodána na 1 CD/DVD a bude obsahovat:

- a) Grafickou část ve formátu .pdf (soutěžní panely);
- b) Výkresovou dokumentaci ve formátu dwg
- c) Vizualizace ve formátu .jpg nebo .tiff (300 dpi);
- d) Textovou část ve formátu .doc.

CD/DVD/USB FLASH DISK bude označeno názvem soutěže "PARKOVACÍ DOMY A, B, Skywalk a Plaza na Letišti Václava Havla Praha", uloženo v obalu a vloženo do obálky „CD“. Na CD/DVD/USB FLASH DISKU nesmí být žádná jiná značka, jelikož bude otevřeno a i dle obsahu bude posuzován návrh. U zapsaných souborů nesmí být zjistitelný autor souborů.

6.1.4. Obálka nadepsaná "AUTOR"

Obálka nadepsaná „AUTOR“ bude obsahovat:

- a) údaje účastníka soutěže: informaci, kdo je účastníkem a kdo autorem/autory návrhu, jména, adresy, vzájemný dohodnutý procentuální podíl na ceně nebo odměně, číslo bankovního spojení, telefonní, popřípadě faxová čísla, e-mailové adresy;
- b) čestné prohlášení účastníka o autorství uvedené v Příloze č. 2;
- c) kontaktní osobu a adresu pro komunikaci se sekretářem soutěže, telefon a email;
- d) jména spolupracujících osob, pokud nejsou uvedeny mezi účastníky;
- e) podepsané čestné prohlášení uvedené v Příloze č. 1;
- f) čestné prohlášení, že účastník, pokud jeho návrh zvítězí, má k návrhu zajištěn dostatek oprávnění k tomu, aby mohl následně v jednacím řízení bez uveřejnění uzavřít smlouvu o dílo, Příloha č. 16
- g) vyplněnou tabulku indikativní nabídky na následné projekční práce podle Přílohy č. 8

Obálka bude zalepena, neporušená, neprůhledná a označená způsobem uvedeným v odstavci 7.1. těchto soutěžních podmínek. Obsah obálky musí být zabezpečen tak, aby nebylo možné skrze obálku zjistit jakékoliv údaje o autorovi návrhu.

6.1.5. Obálka nadepsaná "CD"

Obálka nadepsaná „CD“ bude obsahovat:

- a) CD/DVD/USB FLASH DISK nadepsané názvem soutěže;

Obálka bude zalepena, neporušená, neprůhledná a označená způsobem uvedeným v odstavci 7.1. těchto soutěžních podmínek.

7. USTANOVENÍ O ZÁVAZNÝCH NÁLEŽITOSTECH SOUTĚŽNÍHO NÁVRHU

7.1. ZÁVAZNÉ OZNAČENÍ NÁVRHU A JEHO ČÁSTÍ

7.1.1. Všechny části soutěžního návrhu uvedené v bodu 6. těchto soutěžních podmínek (grafická část, textová část, obálka „AUTOR“, obálka „CD“) budou v pravém dolním rohu opatřeny rámečkem 3x3 cm, do kterého sekretář vepíše identifikační kód. Grafická část (panely) budou v levém dolním rohu opatřeny rámečkem s číslem panelu (např. 2B).

7.1.2. Všechny části soutěžního návrhu uvedené v bodu 6. těchto soutěžních podmínek (grafická část, textová část, CD-DVD, obálka „Autor“) budou označeny textem „PARKOVACÍ DOMY A, B, Skywalk a Plaza na Letišti Václava Havla Praha“.

7.2. PODMÍNKY ANONYMITY SOUTĚŽNÍHO NÁVRHU

7.2.1. Návrhy budou prezentovány anonymně. Žádná část soutěžního návrhu (kromě obsahu obálky „AUTOR“) nesmí obsahovat podpis, popis, heslo, grafickou značku nebo jiné označení, a to ani na obalu, ani na průvodních dokladech, ani jiný údaj, který by mohl vést k porušení anonymity.

7.2.2. Vzhledem k nutnosti dodržení anonymity odesílatele bude u všech poštou nebo jinou veřejnou přepravou zasílaných soutěžních návrhů uvedena tato jednotná adresa odesílatele:

Český Aeroholding, a.s.
Jana Kašpara 1069/1,
Praha 6, 160 08

7.2.3. Pokud bude soutěžní návrh zasílán poštou nebo jinou veřejnou přepravou zásilek z území mimo Českou republiku, uvede účastník soutěže, vzhledem k nutnosti dodržení anonymity odesílatele, jako adresu odesílatele název a adresu profesního sdružení, v němž je podle práva platného v zemi odesílatele evidován, nebo jiné veřejné organizace, s níž se o tomto postupu dohodne.

7.3. OBAL SOUTĚŽNÍHO NÁVRHU

Všechny části soutěžního návrhu (grafická část, textová část, obálka „AUTOR“, obálka „CD“) budou vloženy do tuhých desek v zalepeném a neporušeném obalu (upraveném tak, aby bylo možno všechny části soutěžního návrhu do něj opětovně vložit) s nápisem „PARKOVACÍ DOMY A, B, Skywalk a Plaza na Letišti Václava Havla Praha – NEOTEVÍRAT“.

8. ZPŮSOB A PODMÍNKY ODEVZDÁNÍ SOUTĚŽNÍCH NÁVRHŮ

8.1. PŘÍPUSTNÉ ZPŮSOBY PŘEDÁNÍ SOUTĚŽNÍCH NÁVRHŮ

8.1.1. Soutěžní návrhy lze odevzdat pouze před uplynutím soutěžní lhůty na adresu osoby zastupující zadavatele:

Český Aeroholding, a.s., Jana Kašpara 1069/1, 160 08 Praha 6, podatelna č. dveří 151a v každý pracovní den (provozní doba podatelny: pondělí až pátek 7:00 – 11:00, 11.45 - 15:00 hodin).

Termín odevzdání soutěžních návrhů je 30. listopad 2018 do 12.00 CET.

8.1.2. V případě odeslání soutěžního návrhu poštou musí být soutěžní návrh doručen nejpozději do 12:00 hod. poslední den lhůty pro odevzdání soutěžních návrhů (viz odstavec 12.5. těchto soutěžních podmínek).

8.1.3. Zadavatel opatří doručené soutěžní návrhy potvrzením o datu a čase doručení a na požádání vystaví doručiteli potvrzení o doručení.

9. KRITÉRIA HODNOCENÍ SOUTĚŽNÍCH NÁVRHŮ

9.1. HODNOCENÍ FORMÁLNÍCH NÁLEŽITOSTÍ SOUTĚŽNÍCH NÁVRHŮ

Soutěžní návrhy budou posouzeny přezkušovatelem soutěžních návrhů z pohledu formálního splnění těchto soutěžních podmínek. Přezkušovatel předá soutěžní porotě protokol o tomto posouzení.

9.2. KRITÉRIA HODNOCENÍ SOUTĚŽNÍCH NÁVRHŮ

9.2.1. Kritéria hodnocení návrhů bez pořadí významnosti: Soutěžní návrhy budou hodnoceny soutěžní porotou na základě naplnění následujících kritérií: komplexní architektonická kvalita návrhu v kontextu dané situace širších vztahů, dispoziční a konstrukční řešení stavby, hospodárnost a ekonomická přiměřenost návrhu.

V rámci hodnocení bude zvláštní důraz věnován kvalitě řešení veřejného prostoru. Z pohledu Letiště Praha se jedná o mimořádně významný prostor, porota a vyhlášovatel očekávají adekvátní zpracování a výraz.

Kritéria, jež nejde zhodnotit číselně, budou hodnocena porotou na základě znalostí a zkušeností jejích členů (jde o subjektivní názor). Tento způsob hodnocení je v soutěži o návrh standardní a účastníci soutěže svou účastí vyjadřují souhlas s tímto způsobem hodnocení.

9.2.2. Ekonomická kritéria návrhu: Návrhy budou posuzovány jak z pohledu pořizovacích nákladů, tak i budoucích provozních nákladů, tedy v logickém a efektivním provozním uspořádání a v přiměřených nákladech na potřebu energií a údržbu navrženého objektu.

Vyhlašovatel očekává, že účastníci soutěže budou hledat taková řešení, která povedou k ekonomickým návrhům.

9.3. DŮVODY VYLOUČENÍ ÚČASTNÍKŮ ZE SOUTĚŽE

Zadavatel vyloučí ze soutěže účastníky:

- a) jejichž žádosti o účast byly podány po uplynutí lhůty pro podání žádosti o účast;
- b) jejichž žádost o účast nesplňuje soutěžní podmínky;
- c) kteří nebyli vybráni při snížení počtu účastníků na základě posouzení žádostí dle odst. 3.3.3 těchto Soutěžních podmínek;
- d) jejichž soutěžní návrhy byly podány po uplynutí soutěžní lhůty;
- e) jejichž soutěžní návrhy nejsou v souladu se závaznými podmínkami soutěže
- f) jejichž soutěžní návrhy zřetelně ukazují na porušení anonymity.

10. POROTA A ODBORNÍ ZNALCI

10.1. ČLENOVÉ POROTY ZÁVISLÍ

David Olša - místopředseda

David Pistora

Náhradníci:

Lucie Poslední

Pavel Morávek

Jakub Semián

10.2. ČLENOVÉ POROTY NEZÁVISLÍ

Jan Schindler – předseda poroty

Ondřej Beneš

Osamu Okamura

Náhradníci:

David Chmelař

Michal Fišer

10.3. ODBORNÍ ZNALCI A PŘIZVANÍ EXPERTI

Přizvaný expert: Jan Šépka

Expert dopravních staveb: Petr Sabadáš

Expert na ekonomiku: Martin Hvězda

Dalšími přizvanými experty budou expert v oblasti statika a expert v oblasti požární bezpečnost staveb.

Porota může v průběhu svého jednání přizvat další odborné znalce, vždy se souhlasem zadavatele.

11. CENY A ODMĚNY SOUTĚŽÍCÍM

11.1. CENY

1. Cena se stanovuje ve výši 400.000,-Kč (čtyřista tisíc korun českých).
2. Cena se stanovuje ve výši 300.000,-Kč (třista tisíc korun českých).
3. Cena se stanovuje ve výši 200.000,-Kč (dvěstě tisíc korun českých).

11.2. ODMĚNY

Odměny v této soutěži nebudou udělovány.

11.3. NÁHRADY VÝLOH SPOJENÝCH S ÚČASTÍ V SOUTĚŽI

Náhrady výloh spojené s účastí v soutěži budou poskytnuty ve formě skicovného všem účastníkům. Předpokládaný počet účastníků je specifikovaný v odst. 3.3.3. Všichni účastníci, kteří předloží soutěžní návrh a splní tyto soutěžní podmínky, obdrží skicovné ve výši 400.000,-Kč (čtyřista tisíc korun českých) každému účastníkovi a to v termínu do 14-ti dnů po hodnotícím zasedání poroty.

11.4. PODMÍNKY JINÉHO UDĚLENÍ ČÁSTEK ZA CENY

Za podmínek stanovených § 12 odst. 2 Soutěžního řádu České komory architektů může soutěžní porota rozhodnout o jiném rozdělení cen, popřípadě neudělení některých cen. Toto své rozhodnutí musí porota zdůvodnit do Protokolu.

11.5. VYPLACENÍ CEN

Ceny budou vyplaceny do 50 dnů od vyhlášení výsledků soutěže.

11.6. NÁLEŽITOSTI ZDANĚNÍ CEN ZE SOUTĚŽE

Ceny udělené v soutěži fyzickým osobám přesahující částku 10 000,-Kč budou podle § 36 odst. 2 písm. l) zákona č. 586/1992 Sb., o dani z příjmu, ve znění pozdějších předpisů, sníženy o daň z příjmu ve výši 15 %, která bude zadavatelem podle § 38d odst. 1 zákona č. 586/1992 Sb., o dani z příjmů, ve znění pozdějších předpisů, odvedena správci daně.

Ceny udělené v soutěži právnickým osobám budou podle § 36 odst. 2 písm. b) zákona č. 586/1992 Sb., o dani z příjmu, ve znění pozdějších předpisů, vyplaceny v plné výši a zdaněny právnickou osobou samou v rámci řádného daňového přiznání.

12. ZÁKLADNÍ TERMÍNY SOUTĚŽE

12.1. DATUM USTAVUJÍCÍ SCHŮZE SOUTĚŽNÍ POROTY

12.2. DATUM VYHLÁŠENÍ SOUTĚŽE

30. července 2018

12.3. DATUM PODÁNÍ ŽÁDOSTI O ÚČAST

30. července 2018 – 14. září 2018, do 18.00 CET

12.4. DATUM ROZHODNUTÍ O SNÍŽENÍ POČTU ÚČASTNÍKŮ A VÝBĚRU ÚČASTNÍKŮ V SOUTĚŽI O NÁVRH

20. září 2018

12.5. VYZVEDNUTÍ SOUTĚŽNÍCH PODKLADŮ

Podklady (včetně příloh 1 – 5) budou volně poskytnuty všem uchazečům na profilu zadavatele Letiště Praha, a.s. (<https://zakazky.cah.cz>) dnem vyhlášení soutěže. Kompletní zadání bude předáno pouze vybraným soutěžícím.

12.6. ZODPOVĚZENÍ DOTAZŮ SOUTĚŽÍCÍCH

Dotazy budou podávány písemně, nejlépe elektronicky na e-mailovou adresu letiste@arch-souteze.cz. Dotazy lze podávat do 20 pracovních dnů před uplynutím termínu pro podání žádostí o účast nebo před uplynutím soutěžní lhůty.

Dotazy budou zodpovězeny do 5 pracovních dnů od doručení. Jejich znění a odpovědi budou zveřejněny na profilu zadavatele a zároveň odeslány známým účastníkům soutěže.

12.7. TERMÍN ODEVZDÁNÍ SOUTĚŽNÍCH NÁVRHŮ ZADAVATELI

10. prosince 2018 do 12:00 hodin CET

12.8. DATUM HODNOTÍČÍHO ZASEDÁNÍ POROTY

Porota zasedne do 14 dnů od odevzdání soutěžních návrhů. (předpoklad 13. - 14. prosince 2018)

Zadavatel vezme na vědomí rozhodnutí poroty a vydá konečné rozhodnutí, a to nejpozději do 90 dnů od rozhodnutí poroty. Nejpozději do deseti pracovních dnů od tohoto konečného rozhodnutí oznámí zadavatel výsledek soutěže a rozhodnutí o výběru nejvhodnějšího návrhu doručením protokolu všem účastníkům soutěže. V období počínajícím doručením protokolu a končícím patnáct dnů po posledním doručení protokolu účastníkům soutěže zadavatel zpřístupní všechny soutěžní návrhy účastníkům soutěže.

12.9. DATUM OZNÁMENÍ VÝSLEDKŮ SOUTĚŽE

Přesné datum bude stanoveno v průběhu soutěže. Rozhodnutí soutěžní poroty o výsledcích soutěže bude zadavatelem zasláno všem účastníkům soutěže a oznámeno prostřednictvím webových stránek zadavatele www.cah.cz do 15 dnů od ukončení soutěže o návrh.

Termín ukončení soutěže se řídí příslušnými termíny zákona č. 134/2016 Sb., o zadávání veřejných zakázek, ve znění pozdějších předpisů a Soutěžním řádem České komory architektů ze dne 24. dubna 1993, ve znění pozdějších předpisů.

13. ŘEŠENÍ ROZPORŮ

Každý účastník soutěže může ve lhůtě do 15 dnů ode dne doručení oznámení výsledků soutěže podat zadavateli soutěže zdůvodněné námitky vůči formálnímu postupu soutěžní poroty a vůči všem úkonům týkajících se této soutěže o návrh.

Případné rozpory budou řešeny dle § 13 Soutěžního řádu České komory architektů.

14. KLAUZULE O AKCEPTOVÁNÍ SOUTĚŽNÍCH PODMÍNEK

14.1. Souhlas zadavatele, sekretáře, přezkušovatele, porotců a znalců se soutěžními podmínkami

Vypsáním soutěže a svou účastí v ní potvrzují zadavatel, sekretář soutěže, přezkušovatel soutěžních návrhů, řádní členové a náhradníci soutěžní poroty a přizvaní znalci, že se seznámili se všemi podmínkami soutěže, a zavazují se, že budou soutěžní podmínky jakožto smlouvu dodržovat a ctít.

14.2. Souhlas soutěžících se soutěžními podmínkami

Odevzdáním soutěžních návrhů vyslovují soutěžící souhlas se všemi podmínkami soutěže jakožto smlouvy a s rozhodnutími poroty, učiněnými v jejich rámci a v souladu s nimi.

15. KLAUZULE O AUTORSKÝCH PRÁVECH A ZVEŘEJNĚNÍ SOUTĚŽNÍCH NÁVRHŮ

15.1. AUTORSKÁ PRÁVA SOUTĚŽÍCÍCH

Autoři soutěžních návrhů mohou své soutěžní návrhy publikovat a mohou jich, s výjimkou případů uvedených v odstavci 15.2., opět využít v jiném případě.

15.2. SVOLENÍ K UŽITÍ AUTORSKÉHO DÍLA

Oceněné návrhy se stávají majetkem zadavatele soutěže. Účastí v soutěži autoři těchto návrhů udělují souhlas užít jejich autorská díla. Zadavatel vyplacením skicovného a uzavřením Smlouvy o dílo v navazujícím JŘBU nabývá licenci opravňující k výkonu práv duševního vlastnictví ke všem způsobům užití (zejména ke všem způsobům užití dle § 12 zákona č. 121/2000 Sb., o právu autorském, o právech souvisejících s právem autorským (autorský zákon), ve znění pozdějších předpisů, pro území celého světa (tj. teritoriálně neomezenou), v neomezeném rozsahu, tedy v nejvyšší zákonem přípustné míře, tj. zejména v jakémkoli množství a v neomezeném počtu užití (dále jen „Licence“).

Zadavatel upozorňuje, že k následnému projektu bude Zadavatel vyžadovat svolení od autora veškerým změnám či jiným zásahům do předloženého návrhu, zejména možnosti ho upravit, změnit jeho název, spojit ho s jiným návrhem nebo ho zařadit do souborného díla ve smyslu § 2375 Občanského zákoníku bez nároku Dodavatele na dodatečnou odměnu.

15.3. SOUHLAS S VYSTAVENÍM SOUTĚŽNÍCH NÁVRHŮ

Odevzdáním soutěžních návrhů vyslovují soutěžící souhlas s bezplatnou reprodukcí a s vystavením svých soutěžních návrhů v rámci propagace soutěže a jejich výsledků.

15.4. SOUHLAS S PREZENTACÍ SOUTĚŽNÍCH NÁVRHŮ

Odevzdáním soutěžních návrhů se soutěžící zavazují, že v případě ocenění provedou osobní prezentaci zpracované studie v prostorách zadavatele soutěže. Datum a podmínky prezentace závisí na dohodě mezi zadavatelem a zpracovatelem soutěžního návrhu.

15.5. ZÁVAZEK ZADAVATELE SOUTĚŽE USPOŘÁDAT VÝSTAVU SOUTĚŽNÍCH NÁVRHŮ

Letiště Praha, a.s. uspořádá po vyhlášení výsledků soutěže veřejnou výstavu soutěžních návrhů v prostorách Letiště Václava Havla Praha a to nejpozději do 3 měsíců od oznámení výsledků soutěže.

15.6. PROTOKOL O JEDNÁNÍ A ROZHODNUTÍ SOUTĚŽNÍ POROTY

O zasedání a jednání soutěžní poroty, o průběhu soutěže a o jejích výsledcích se pořizuje protokol, který obsahuje zejména:

- a) zápisy z jednání soutěžní poroty včetně hlasování;
- b) seznam všech žádostí o účast;
- c) rozhodnutí o vyloučení návrhu ze soutěže;
- d) seznam všech soutěžních návrhů přijatých do soutěže;
- e) stručné hodnocení všech soutěžních návrhů;
- f) rozhodnutí o rozdělení cen včetně jeho zdůvodnění;
- g) prezenční listiny členů poroty a přítomných znalců z jednotlivých zasedání poroty.

Správnost protokolu o jednání a rozhodnutí poroty ověřují svým podpisem všichni její členové. Do protokolu se zaznamenávají odlišné názory členů poroty, jestliže o to tito členové výslovně požádají. Kopii protokolu zašle zadavatel všem účastníkům užší soutěže o návrh. Protokol bude zároveň zaslán České komoře architektů.

16. ODSOUHLASENÍ SOUTĚŽNÍCH PODMÍNEK ČLENY POROTY A ČESKOU KOMOROU ARCHITEKTŮ

Před vyhlášením soutěže byly soutěžní podmínky odsouhlaseny všemi členy poroty a následně Českou komorou architektů. Písemné doklady jsou k nahlédnutí u sekretáře soutěže.

17. SCHVÁLENÍ SOUTĚŽNÍCH PODMÍNEK

Tyto soutěžní podmínky byly projednány, upraveny a odsouhlaseny soutěžní porotou na její ustavující schůzi dne 28. června 2018.

Tyto soutěžní podmínky byly projednány a odsouhlaseny zadavatelem, a to dnem jejich uveřejnění na příslušném profilu zadavatele – webových stránkách registru veřejných zakázek (<https://zakazky.cah.cz/>)

Tyto soutěžní podmínky byly shledány regulárními a schváleny s výjimkou představenstvem České komory architektů dopisem ze dne 26. července 2018 pod č. j.:1889-2018/Šp/Ze

PORTFOLIO

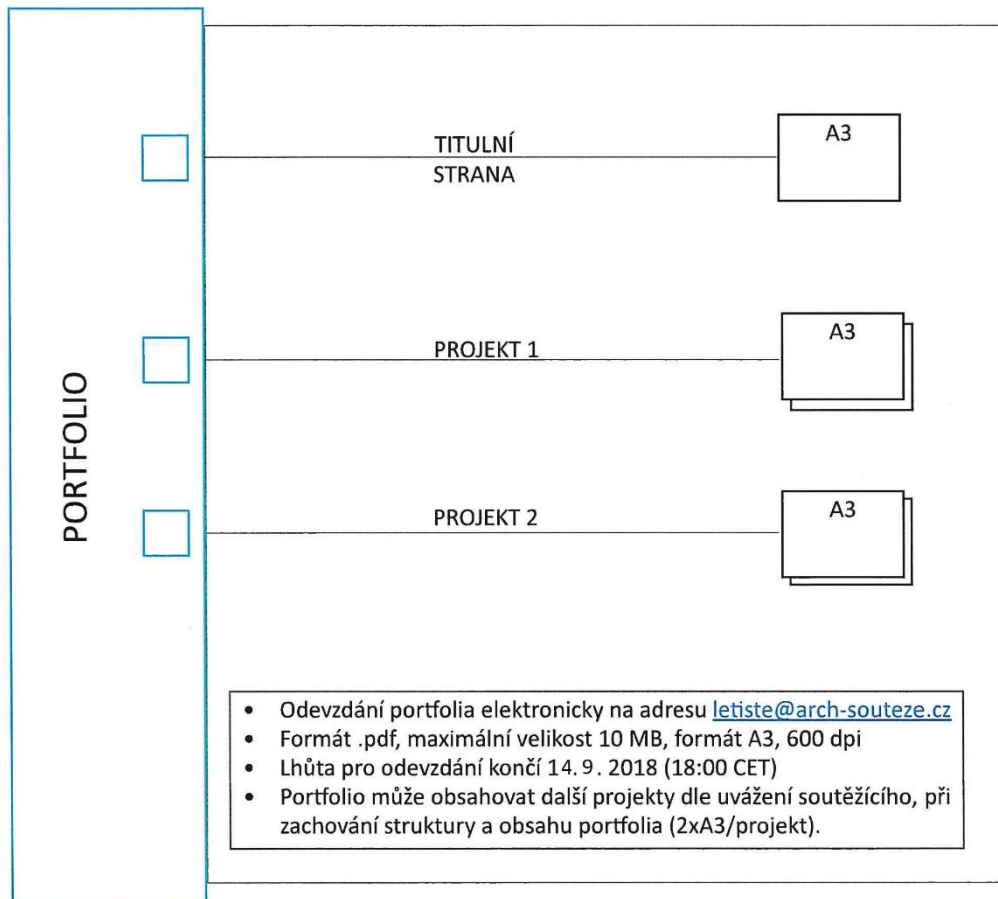

ZÁVAZNÉ ČÁSTI PRO ODEVZDÁNÍ NÁVRHU

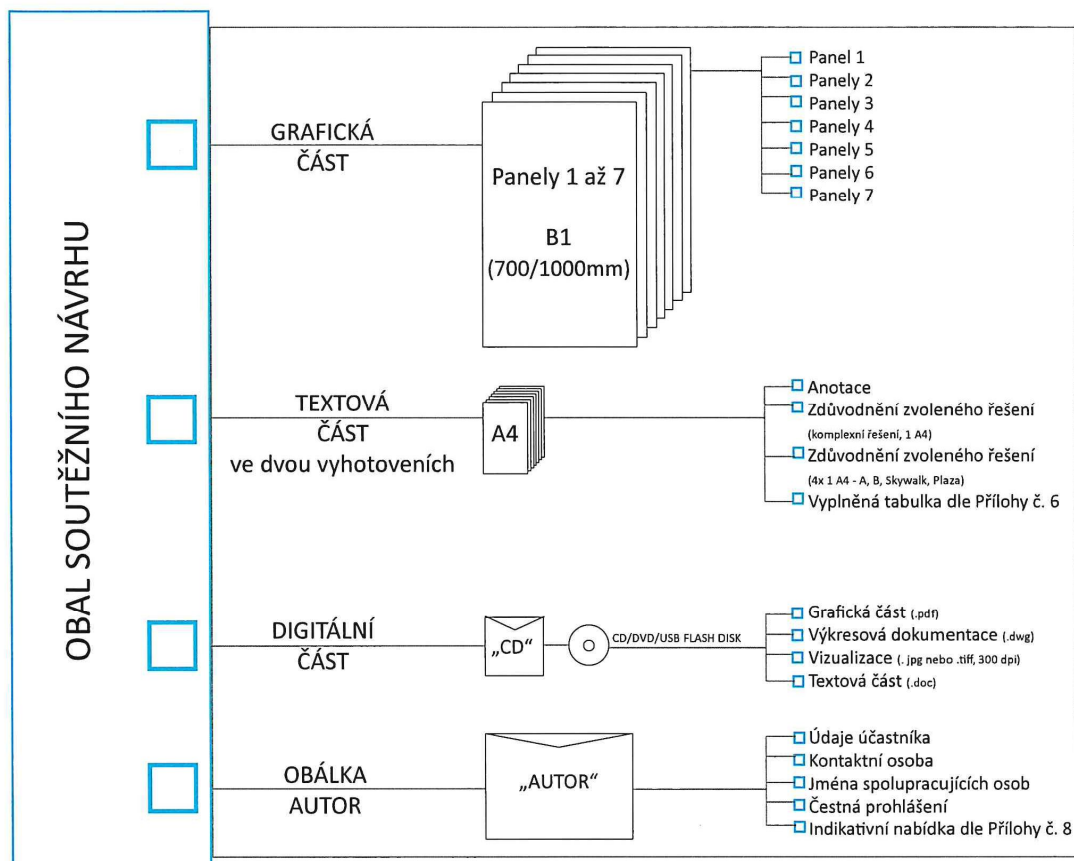

OZNAČENÍ NÁVRHU A JEHO ČÁSTÍ

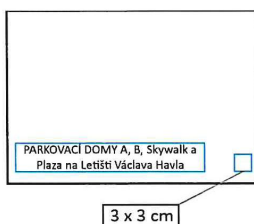

Všechny části soutěžního návrhu uvedené v bodu 6 soutěžních podmínek (grafická část, textová část, obálka „Autor“, obálka „CD“) budou v pravém dolním rohu opatřeny rámečkem 3 x 3 cm, do kterého sekretář soutěže vepíše identifikační kód. Všechny části soutěžního návrhu uvedené v bodu 6 soutěžních podmínek (grafická část, textová část, obálka „Autor“, CD-DVD) budou označeny názvem soutěže, tj. „PARKOVACÍ DOMY A, B, Skywalk a Plaza na Letišti Václava Havla“

OBAL SOUTĚŽNÍHO NÁVRHU

Všechny části soutěžního návrhu (grafická část, textová část, obálka „AUTOR“, obálka „CD“) budou vloženy do tuhých desek v zalepeném a neporušeném obalu (upraveném tak, aby bylo možno všechny části soutěžního návrhu do něj opětovně vložit) s nápisem „PARKOVACÍ DOMY A, B, Skywalk a Plaza na Letišti Václava Havla“.